

PowerBird®



Rebitadeira sem cabos – autonomia e grande performance



PowerBird® - Rebitadeira a Bateria

Código Gesibrás: 213 1103

Autonomia

Powerbird® é uma rebitadeira muito versátil, pois não necessita da utilização de cabos - permite trabalhar em ambientes internos e externos.

Alta Performance

Powerbird® pode ser utilizado para todos os tipos de rebites cegos estruturais; possui amplo tempo de bateria e grande curso total de 20mm.

Alta Velocidade de Operação

Possui: velocidade constante no avanço e retorno do conjunto de tração; reposicionamento imediato após a conclusão do processo economizando energia e aumentando a frequência de rebitagem.

Alta Confiabilidade

Controle Eletrônico, não mecânico: Monitoramento de temperatura e sobrecarga; alta eficiência do conjunto roscado com pouca dispersão de energia.

Facilidade de Operação

Bicos sobressalentes e chaves estão sempre à mão; compacta e com corpo de plástico a prova de choque. Versatilidade na saída do mandril após rebitagem: pela frente através da força da gravidade ou para trás no coletor. Centro de gravidade balanceado e corpo ergonomicamente projetado - sem fadiga ao operador.

Aplicação de Bicos – Rebites por Recarga da Bateria

Ø REBITE (MM)	MATERIAL	PÇS POR	BICO	CÓDIGO GESIPA
REBITE CEGO STD				
4,8/5,0	Aço	420	17/32	7252067
4,8/5,0	Aço inox	400	17/36	7252083
6,0	Alumínio	400	17/36	7252083
6,0	Aço	220	17/40	7252560
6,4	Alumínio	300	17/45	7243065
6,4	Aço	180	17/45	7243065
BULB-TITE				
4,0	Alum/Alum	720	17/26 BT*	7252202
5,2	Alum/Alum	660	17/32 BT*	7252210
6,3	Alum/Alum	420	17/42 BT*	7252229
6,3	Aço/Aço	220	17/42 BT*	7252229
6,3	Monel/Inox	270	17/42 BT*	7252229
7,7	Alu/Alu	340	17/48 BT*	7252237
MEGA-GRIP				
4,9	Alum/Alum	430	17/31 MG*	7252250
6,6	Alum/Alum	300	17/41 MG*	7243146
4,6	Aço/Aço	300	17/31 MG*	7252250
6,6	Aço/Aço	100	17/41 MG*	7243146
4,9	Inox/Inox	300	17/31 MG*	7252250
6,6	Inox/Inox	100	17/41 MG*	7243146

* Todos os bicos BT e MG estão disponíveis como acessórios especiais - sob encomenda

** Para **Bulb-Tite®** Ø7,7 mm

Capacidade de Trabalho

Rebites cegos de Ø 4,8mm em aço; até Ø 6,4mm em todos os materiais.

BULB-TITE® até Ø 7,7mm em todos os materiais.

MEGA GRIP® até Ø 6,6 mm em todos os materiais.

Equipamentos / Acessórios

Bicos:

- 17/32 (em posição de trabalho)
- 17/36, 17/40, 17/45 (anexos no magazine).

1 chave SW12 como cobertura do magazine de bicos.

Gancho de suspensão retrátil.

Bateria de Carga Rápida: 12V 1,7Ah.

Dados Técnicos

PowerBird®

Alimentação: bateria 12V DC
Força de Tração: 1320Kg (13000N)
Curso Total: 20 mm
Peso: 2,2 Kg (com bateria)

Power-Accu

Voltagem Nominal: 12V - 1,7 Ah
Número de células: 10
Composição das células: níquel-cádmio com proteção para sobrecarga térmica.
Peso: 0,62 Kg

Carregador de Bateria

Voltagem de Entrada 230V / 50Hz
Tempo para Carga Total: aprox. 1h
Peso: 1,4 Kg

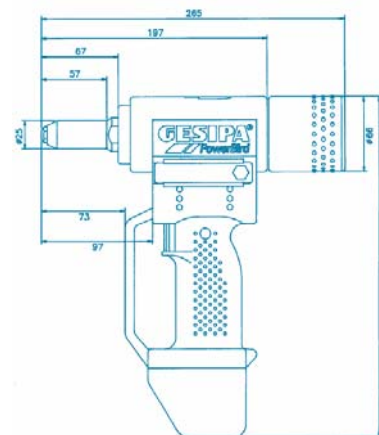

Máquina Segura conforme EEC
Directive Nº 89/392 EEC

