

Rebitadeira Hidro-Pneumática



PH-Axial



Rebitadeira Hidro-Pneumática PH-Axial

Código Gesibrás: 212 1107

Capacidade de Trabalho

Até Ø 5 mm em rebites de aço

Características

O Cilindro pneumático e Seção Hidráulica (com o mecanismo de tração) estão alinhados, permitindo fácil acesso ao local da rebitagem e confortável manuseio, especialmente quando o trabalho for na posição vertical.

Uma ferramenta com o sistema de sucção a vácuo e sistema de ejeção do mandril integrados - operação rápida e limpa.

Seção Hidráulica: alumínio de alta qualidade com tratamento superficial especial resistente ao uso.

Cilindro pneumático: alumínio fundido.

Pistão: aço de alta resistência com tratamento em cromo – maior vida útil e facilidade de movimento.

Vedações Compactas: grande resistência e eficiência na manutenção da limpeza, contra partículas, aumentam a vida útil da ferramenta.

Válvula de Ajuste Rápido: maior velocidade no retorno do curso de tração e, por isto, no ciclo de trabalho.

Operação pneumática silenciosa.

Válvula simples: sem perda de tempo.

Dados Técnicos

Peso: 1,8 Kg

Pressão de Serviço: 6 bar

Conexão para mangueira: Ø 6mm (1/4")

Consumo de ar (sem o acessório de absorção do mandril): 1,2 a 1,8 litros por rebite (0,3 l de ar comprimido)

Força de Tração: 900Kgf (8530N)

Curso de Trabalho: 15mm

Equipamentos /Acessórios

Bicos:

- 16/24 (em posição de trabalho)
- 16/27, 16/29, 16/32 (anexos)

Impulsor com tubo de redução para Ø4mm de rebites em alumínio e cobre

Tubo de saída para sobras de mandril

Aplicação de Bicos

Ø do Rebite	Material do Rebite	Bico	Impulsor c/ tubo redução
2,4	alumínio	10/18*	130
3,2	herméticos alumínio e cobre	10/18*	130
3 / 3,2	alumínio, cobre, aço, aço inox, stinox, alum/alum, PG-alum. e PG-aço	10/24*	130
4	alumínio e cobre	16/24	125
4	aço, herméticos alumínio e cobre, alum/alum, PG-alum.	16/27	
4	aço inox, stinox, PG-aço	16/29	125
5 / 4,8	alumínio, herméticos alumínio e cobre, PG-aço	16/29	
5 / 4,8	aço, alum/alum,	16/32	

*necessita do conj de tração p/ rebites pequenos

alongadores de bicos (9mm) e bicos especiais estão disponíveis sob encomenda

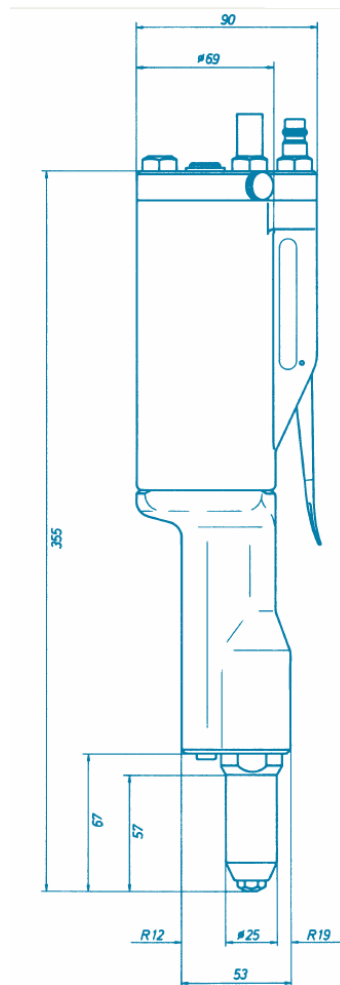

Máquina Segura conforme EEC Directive Nº 89/392 EEC